



常州双杰电子有限公司

SERIES HYBRID STEPPING MOTOR(混合式步进电机):

86BYGB(1.8°/0.9°) 2相 (圆)

Wiring Diagram(接线图)

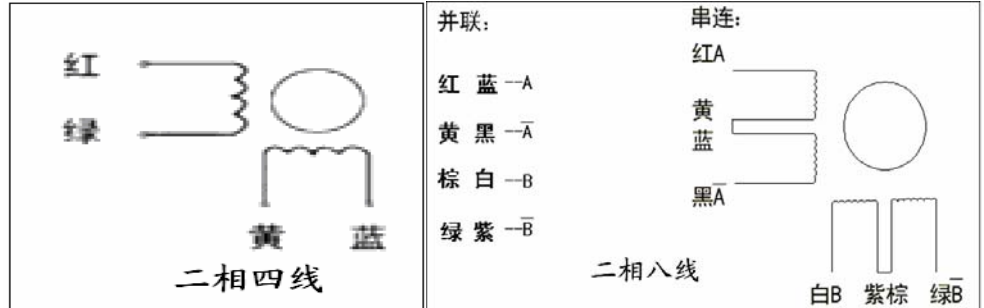

UNI-POLAR & BI-POLAR (8 LEADS)

Electrical Specifications(技术数据):

型号 Series Model	步距角 Step Angle (°)	机身長 Motor Length (mm)	电流 Rated Current (A)	电阻 Phase Resistance (Ω)	电感 Phase Inductance (mH)	静力矩 Holding Torque (Kg.cm)	定位力矩 Detent Torque (Kg.cm)	转动惯量 Rotor Inertia (Kg.cm ²)	引线数 Lead Wire (mm)	重量 Motor Weight (Kg)
86BYGB6801	1.8	64	1.9	2.0	9.2	18	0.8	0.64	8	1.6
86BYGB6802	1.8	64	1.25	4.0	16	18	0.8	0.64	8	1.6
86BYGB6803	1.8	64	3.6	0.45	2	18	0.8	0.64	8	1.6
86BYGB6804	1.8	64	4.5	0.31	1.3	18	0.8	0.64	8	1.6
86BYGB9801	1.8	94	4	0.75	3.5	35	1.5	1.3	8	2.6
86BYGB9802	1.8	94	4.5	0.55	2.8	35	1.5	1.3	8	2.6
86BYGB9803	1.8	94	2.5	1.7	9	35	1.5	1.3	8	2.6
86BYGB9804	1.8	94	2	2.7	15	35	1.5	1.3	8	2.6
86BYGB1802	1.8	134	6	0.35	2	55	2.5	1.9	8	3.8
86BYGB1801	1.8	134	4	0.8	5.2	55	2.5	1.9	8	3.8

*以上仅为代表性产品，派生产品可根据客户要求制作！

Dimensions(外形图): unit=mm

Motor Length(机身说明):

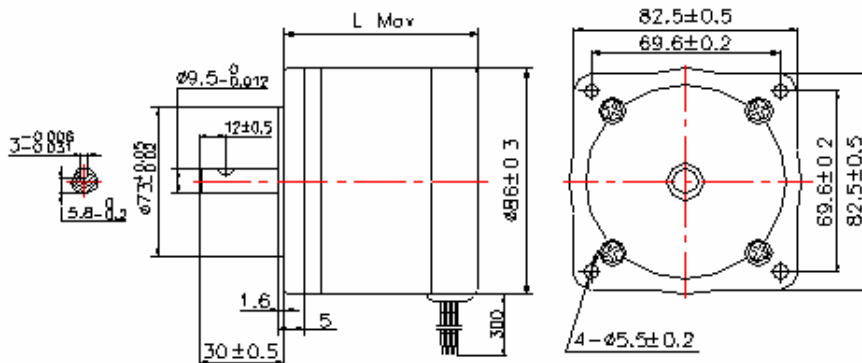

型号	机身長
86BYGB6XXX	64 mm
86BYGB9XXX	92 mm
86BYGB1XXX	122 mm

常州双杰电子有限公司

江苏省常州市戚墅堰芳渚村360号

电话: 0519-88352577 88359735

传真: 0519-88352858

www.czshuangjie.com